

Wagonweegbruggen VDB-VW

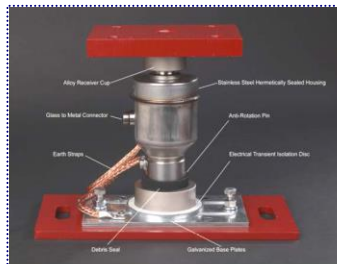

Verdiept opgestelde wagonweegbruggen met prefab betonelementen (alternatief ter plekke gestort)

Ook in bredere uitvoering geschikt voor zowel voertuigen als wagons

Deklengte van 12 m tot 30 m

Dekbreedte 2 m of 3 m

Uitvoering van het complete civiele werk in een hand (excl. graaf-, en grondwerk)

Standaard met **digitale** krachtopnemers

Weegvermogen tot 120.000 kg

CE goedkeuring - voldoet aan de EU richtlijnen - PTB goedkeuring

Ijkwaardig volgens nauwkeurigheidsklasse III

Dekconstructie met ingestorte rails of rails gemonteerd op het dek – standaard of speciale spoorbreedte

Speciale dekconstructies (b.v. roosterdek voor doorstorten van bulk materialen) of multi-dek uitvoering voor het wegen van verschillende wagentypes

Voorzien van een eenvoudige gewichtsindicator of als alternatief een alfanumerieke terminal met weegbon printer.

De weegbrug(gen) kan ook gekoppeld worden aan een PC-systeem met specifieke **WinWeigh** software voor compleet weegbrug management



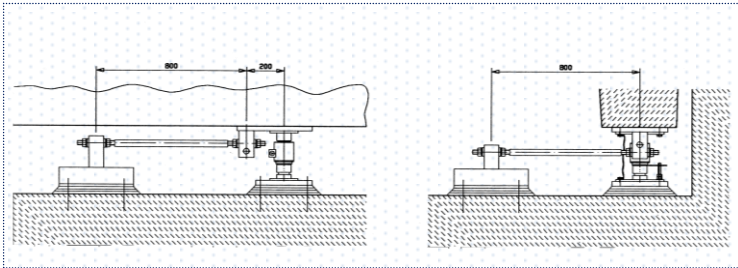

Schokvrije overgang wegend/vast deel ▶

◀ Robuuste bufferstangen voor het limiteren van de horizontale beweging van het dek

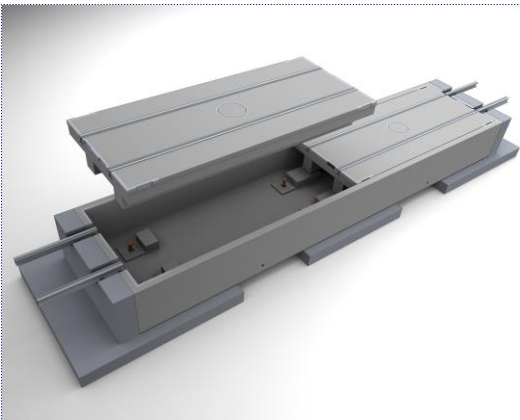

◀ Schets wagonweegbrug met ingestorte rails

Schets wagonweegbrug met rails gemonteerd op het dek ▶

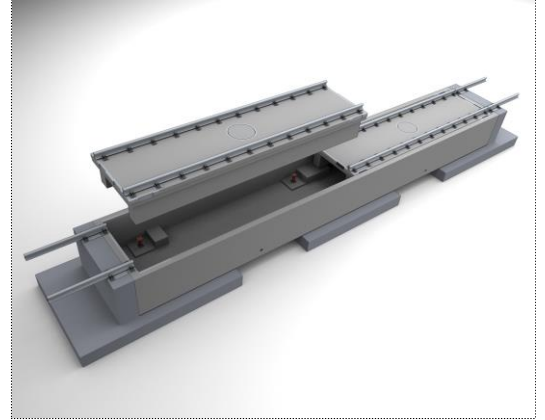

◀ Weegbrug gereed voor gebruik

Montage van weegbrug met prefab beton elementen ▶



◀ Wagonweegbrug voor het vullen van wagons

Speciale voertuig/wagonweegbrug met doorstortdek ▶

